

# インターロッキングブロック用溝蓋

カラー舗装用溝蓋

スチール製

T-14

T-2

IF-14

充填深さ61.5mm

IF-2

充填深さ61.5mm

歩道用

IF-1

充填深さ61.5mm

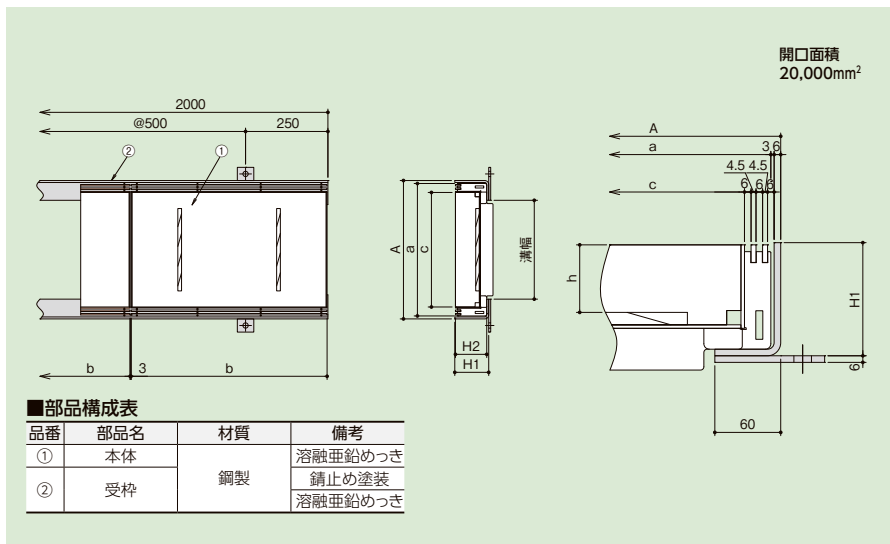

■部品構成表

品番	部品名	材質	備考
①	本体	鋼製	溶融亜鉛めっき
			錆止め塗装
			溶融亜鉛めっき
②	受枠		

※写真のインターロッキングブロックは含まれません。  
受枠は溶融亜鉛めっきの場合

(単位: mm)

適用荷重	溝幅	型式記号	A	a	c	b	H1	H2	h	仕上材充填時の重量 (kg/枚)	質量 (kg/枚)	本体価格 (円/㎡)	受枠価格 (円/㎡1m)	
													錆止め塗装	溶融亜鉛めっき
T-14	150	IF-14-15	270	252	204	595	103	95	61.5	約26	9.5	41,700		
	200	IF-14-20	320	302	254	595	103	95	61.5	約32	11.0	46,100	IL-97T	IL-97Z
	250	IF-14-25	370	352	304	595	103	95	61.5	約38	12.7	51,700	15,800	18,500
	300	IF-14-30	420	402	354	595	103	95	61.5	約44	14.6	58,600		
T-2	150	IF-2-15	270	252	204	595	103	95	61.5	約26	9.3	40,400		
	200	IF-2-20	320	302	254	595	103	95	61.5	約31	10.5	44,100	IL-97T	IL-97Z
	250	IF-2-25	370	352	304	595	103	95	61.5	約37	11.8	47,900	15,800	18,500
	300	IF-2-30	420	402	354	595	103	95	61.5	約43	13.1	51,800		
歩道用	150	IF-1-15	270	252	204	595	103	95	61.5	約26	8.9	38,000		
	200	IF-1-20	320	302	254	595	103	95	61.5	約31	9.8	41,600	IL-97T	IL-97Z
	250	IF-1-25	370	352	304	595	103	95	61.5	約36	10.9	45,300	15,800	18,500
	300	IF-1-30	420	402	354	595	103	95	61.5	約42	11.8	49,200		

## ■製品情報

●充填深さは61.5mmです。

## ■注文情報

●開閉には専用ハンドルGH-3(2,600円/本)をご使用ください。

●本体が端尺寸法(b寸法250mm以上595mm未満に限る)となる場合は別途お見積もり致します。

●受枠のコーナー加工は1,900円です。

ルーフドレン

フローハッチ

ピット金物  
クレーン

玄関  
マット

ルーバー

FRP  
グレープ

F-BOX

エコージョイント

排水  
トラップ

排水金具  
通気金具

グリース